

Panel YETI SKY

CIELO RASO decorativo para Confort Térmico y Confort Acústico

Los cielos rasos de poliuretano (PUR) y poliisocianurato (PIR) **PANEL YETI-SKY** garantizan que la temperatura al interior de los espacios sea confortable y acogedora al eliminar la transmisión de radiación de calor por la cubierta y, contribuye con el confort acústico reduciendo la transmisión de ruido entre espacios al interior, controlando el ruido aéreo y el ruido del impacto.

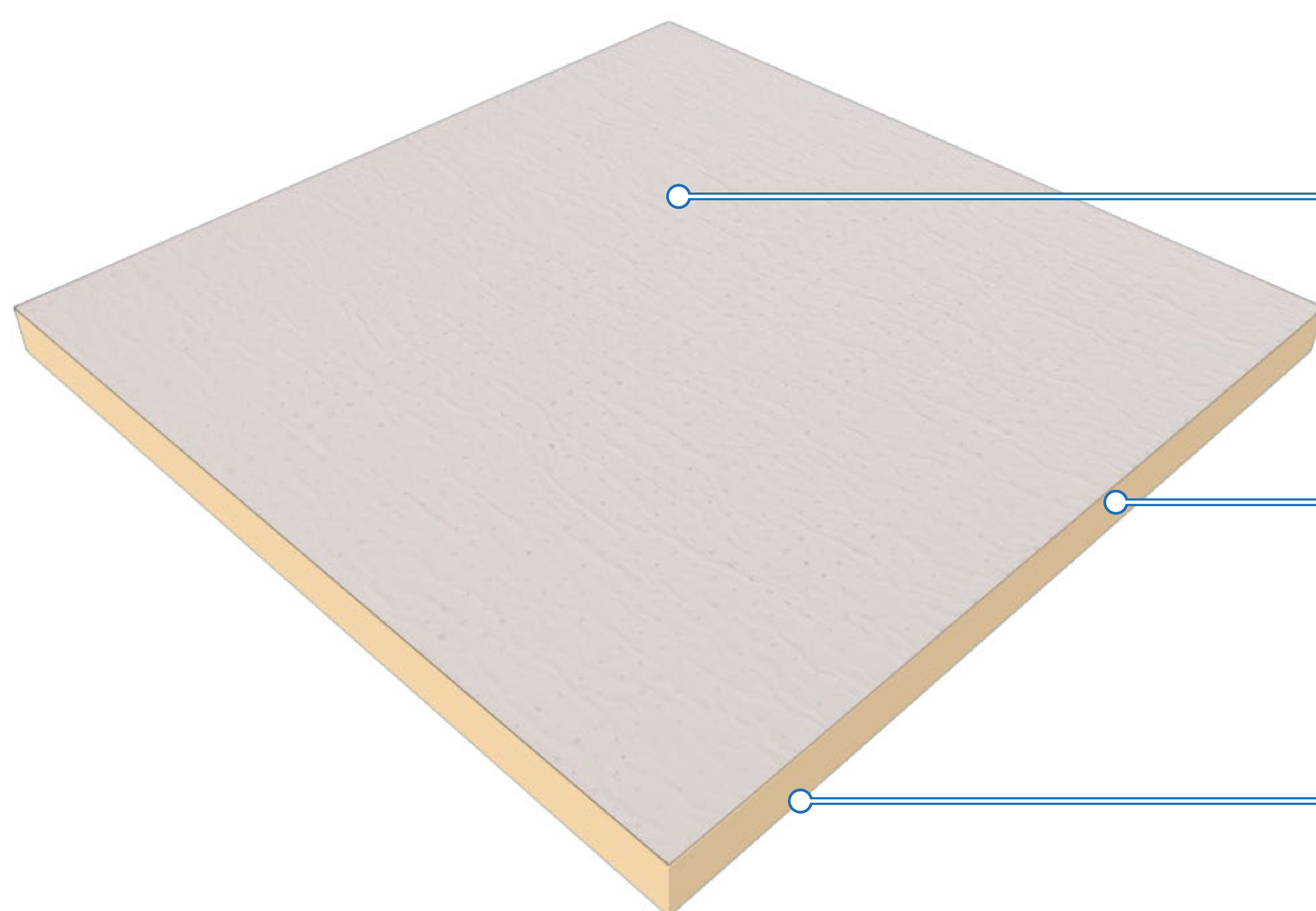

Acabado en
revestimiento
laminado.
Decorativo





Espuma rígida
Poliuretano / Poliisocianurato

Acabado
FlexKraft
(exterior)

DESCRIPCIÓN

Placa plana, rígida y liviana de espuma aislante de PIR/PUR para cieloraso térmico y acústico, con acabado decorativo en un laminado tridimensional de color blanco que contribuye a mantener los espacios frescos y confortables y con un acabado muy estético.

Oficina Principal

-  Calle 46 # 71-121 int. 102
-  PBX (604) 322 22 69
-  info@yetipir.com
-  Copacabana Antioquia - Colombia

 Línea Nacional: 315 671 85 10

Exportaciones

-  exportaciones@yetipir.com
-  (+57) 301 150 68 06



Yeti
Preinsulated Panels System

www.yetipir.com

+ Amigable y Respetuoso con el Medio Ambiente

- ✔ Clasificado como:
GWP<1 (Global Warning Potential)
ODP=0 (Ozono Depletion Potential)
- ✔ Catalogados como material ecológico y solución respetuosa con el medio ambiente
- ✔ Libre de **CFH, HCFC o HFC**



APLICACIONES Y USOS

YETI-SKY es la solución ideal como cielo falso termo acústico y decorativo para todo tipo de recintos que necesitan temperaturas controladas y con ambientes silenciosos. Recomendados para casi cualquier espacio interior, desde educación, comercio, deportes y ocio, venta minorista, hotelería, hospitales y atención sanitaria y plantas de producción. Se recomienda para uso en obra nueva o de renovación.

YETI-SKY además de aportar confort termo acústico y estética a los espacios, ayuda convenientemente a la prevención de la humedad interna, contribuye con la eficiencia energética y la sostenibilidad.
¡Confort termo acústico en cada proyecto!



VENTAJAS PRINCIPALES



PESO

El **YETI SKY** pesa solo **800 gramos/m2**.



MANIPULACIÓN

La espuma de los **YETI SKY ES RIGIDA Y LIVIANA**, por lo que sus bordes y puntas no son tan sensibles al daño, lo que reduce la pérdida de material en obra.



INSTALACIÓN

El **YETI SKY** es una placa de cielo falso que se puede instalar con sistemas de auto ensamble de perfil en "T" expuesto a la vista.



FÁCIL CORTE

La placa **YETI-SKY** permite cortes limpios y rectos, el **papel Kraft** del respaldo de la placa sirve como guía de trazo para cortes y perforaciones precisas.

Oficina Principal

- 📍 Calle 46 # 71-121 int. 102
- ☎ PBX (604) 322 22 69
- ✉ info@yetipir.com
- 📍 Copacabana Antioquia - Colombia

☎ Línea Nacional: 315 671 85 10

Exportaciones

- ✉ exportaciones@yetipir.com
- ☎ (+57) 301 150 68 06



Yeti
Preinsulated Panels System

www.yetipir.com

BENEFICIOS

AISLANTE TERMOACÚSTICO DE ALTO RENDIMIENTO



AISLAMIENTO CONTINUO Y EFICIENTE



EXCELENTE DESEMPEÑO CONTRA EL FUEGO



AISLAMIENTO TERMOACÚSTICO

Posee una baja conductividad térmica de **0,022 W/mC**, que lo convierte en uno de los aislamientos más eficaces disponibles en el mercado.

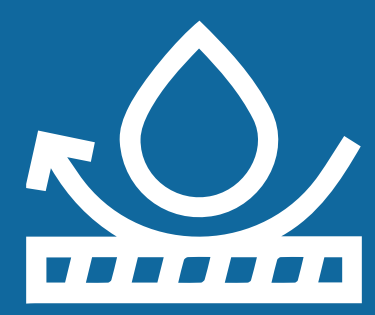

BAJA ABSORCION DE AGUA

Gracias a la estructura de celda cerrada del polímero, la absorción de agua es prácticamente nula, alrededor del **0,14%**.



LIBRE DE RIESGOS

YETI-SKY es químicamente inerte y no representa ninguna amenaza para la salud. No se pudre y no soporta moho ni hongos.



REACCION AL FUEGO

Certificado fuego: "**Panel auto extingible y retardado al fuego, clasificación B2-s2-d0 Norma UNE-EN 13501-1 2019**", no genera llama, humo ni gotea encendido



FÁCIL DE LIMPIAR

Si se necesita limpiar, simplemente pase una **toalla o paño limpio y húmedo** y limpie la superficie, también puede liberar el polvo con un brocha de cerda suave.



DECORATIVO

El acabado texturizado le confiere un terminado muy **decorativo y agradable**.

Oficina Principal

- Calle 46 # 71-121 int. 102
- PBX (604) 322 22 69
- info@yetipir.com
- Copacabana Antioquia - Colombia

Línea Nacional: 315 671 85 10

Exportaciones

- exportaciones@yetipir.com
- (+57) 301 150 68 06



Yeti
Preinsulated Panels System

www.yetipir.com

ESPECIFICACIONES TÉCNICAS

PROPIEDAD	VALOR	
Superficie de acabado	Revestimiento reforzado de fibras celulósicas y laminado	
Borde	Recto	
Espesores	20 mm	
Medidas	600mm x 600mm	600mm x 1200mm
Conductividad térmica <80mm	0,022 W/mC (ASTM C518)	
Resistencia térmica R	7 (h · ft ² · °F)/BTU ≈ 1.06 (m ² · K)/W	
Resistencia a la difusión del vapor de agua	Espuma PIR: $\mu = 60$	

Presentación y Empaque

PRODUCTO	ANCHO (mm)	LONGITUD (mm)		ESPESOR NOMINAL (mm)
YETI-SKY	603 ± 2	603 ± 2	1203 ± 2	20

UNIDAD / EMPAQUE	MEDIDA	ÁREA EFECTIVA * UNIDAD (m ²)	PESO NETO KG/EMPAQUE
10 Láminas	600mm x 600mm	0.36	0.288 kg
	1200mm x 600mm	0.72	0.576 kg

PESO BRUTO (kg/empaque): PESO NETO (kg/empaque) + 0.5 kg aprox. | **Empaque:** Forro de cartón impreso, Polietileno y etiqueta autoadhesiva.

BORDE RECTO

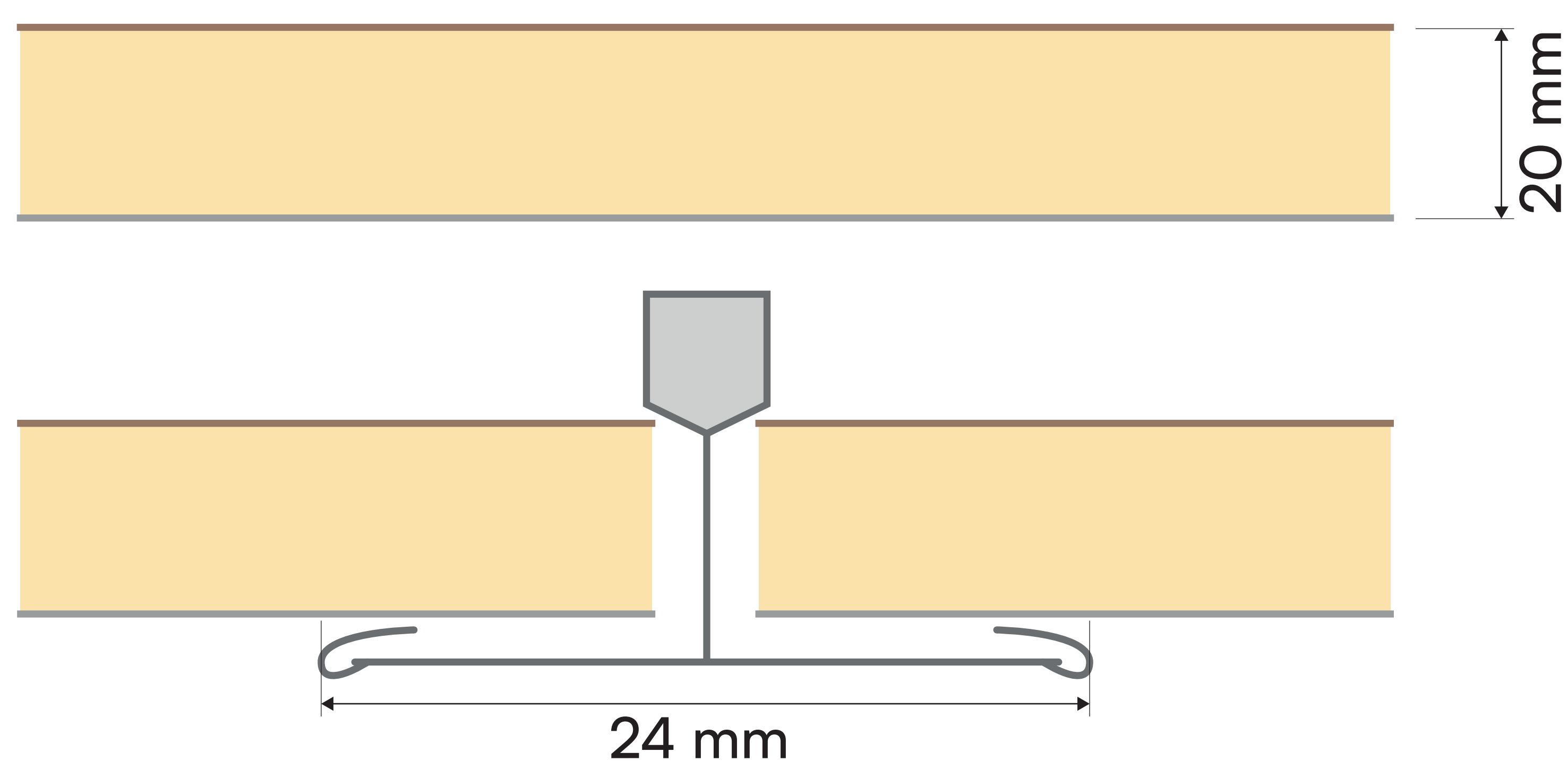

MONTAJE

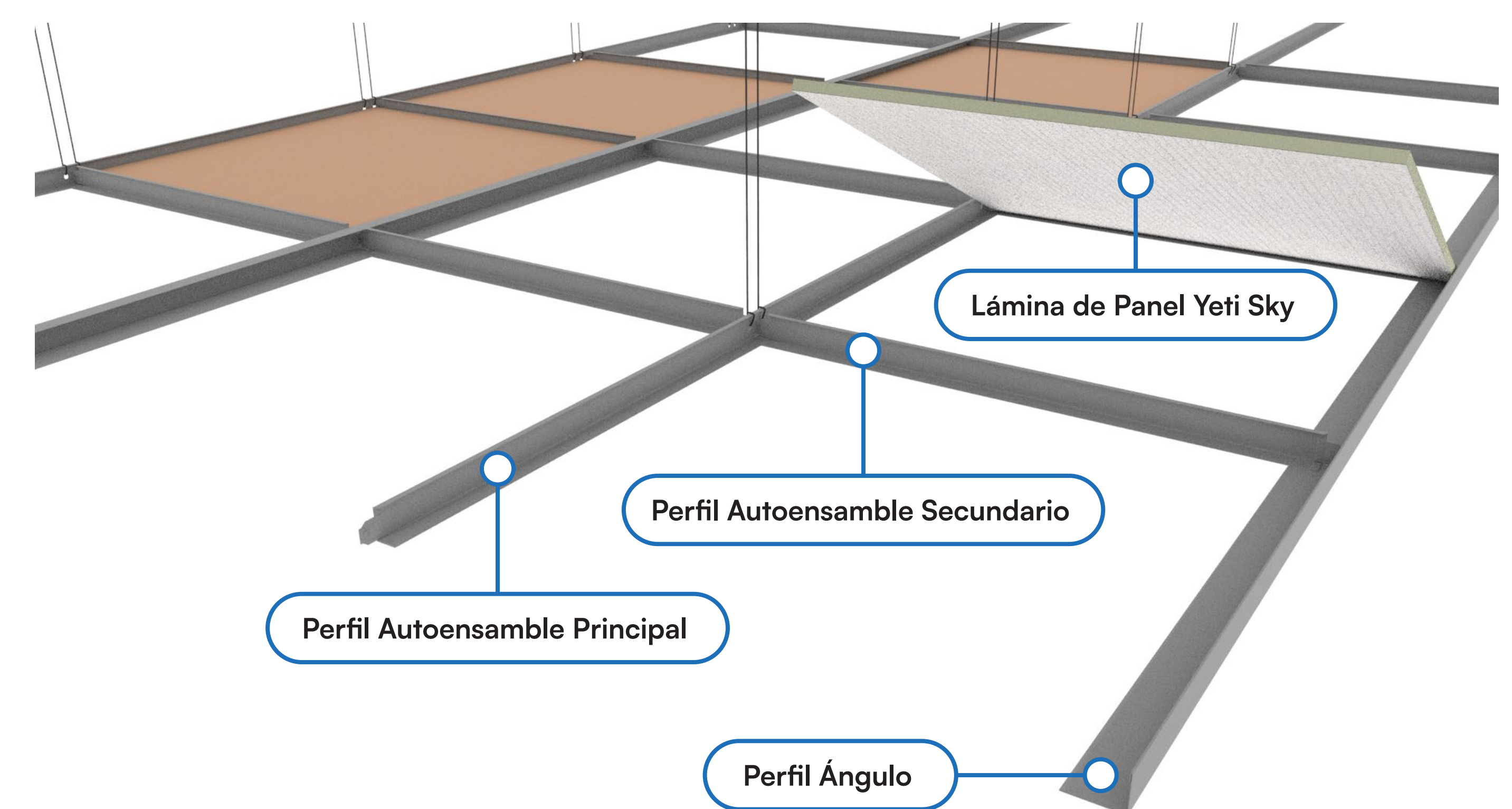

YETI presenta esta ficha técnica como una guía y no es responsable del uso final que se le da al producto.
YETI se reserva el derecho a modificar la presenta ficha técnica sin previo aviso.

Oficina Principal

- 📍 Calle 46 # 71-121 int. 102
- ☎ PBX (604) 322 22 69
- ✉ info@yetipir.com
- 📍 Copacabana Antioquia - Colombia

☎ Línea Nacional: 315 671 85 10

Exportaciones

- ✉ exportaciones@yetipir.com
- ☎ (+57) 301 150 68 06



Yeti
Preinsulated Panels System

www.yetipir.com